

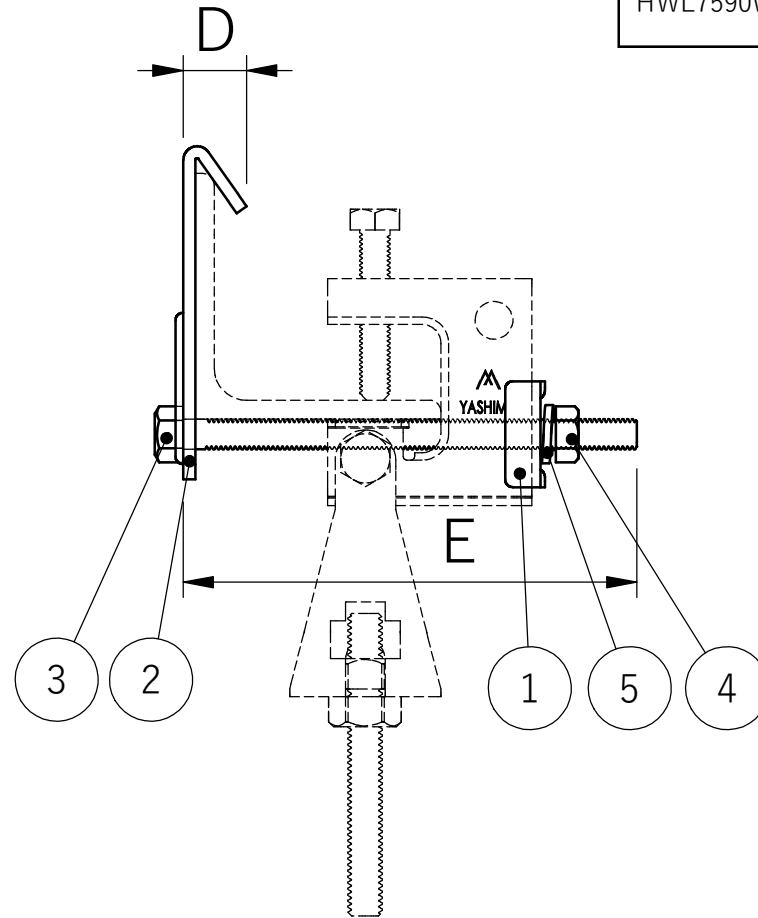

品番	適合L形鋼	A	B	C	D	E	クランパー
	断面寸法						別売
HWL5065W5	50x50	88	77	61	17	120	HW1W3
	65x65						
HWL7590W5	75x75	112	101	85	23	140	
	90x90						

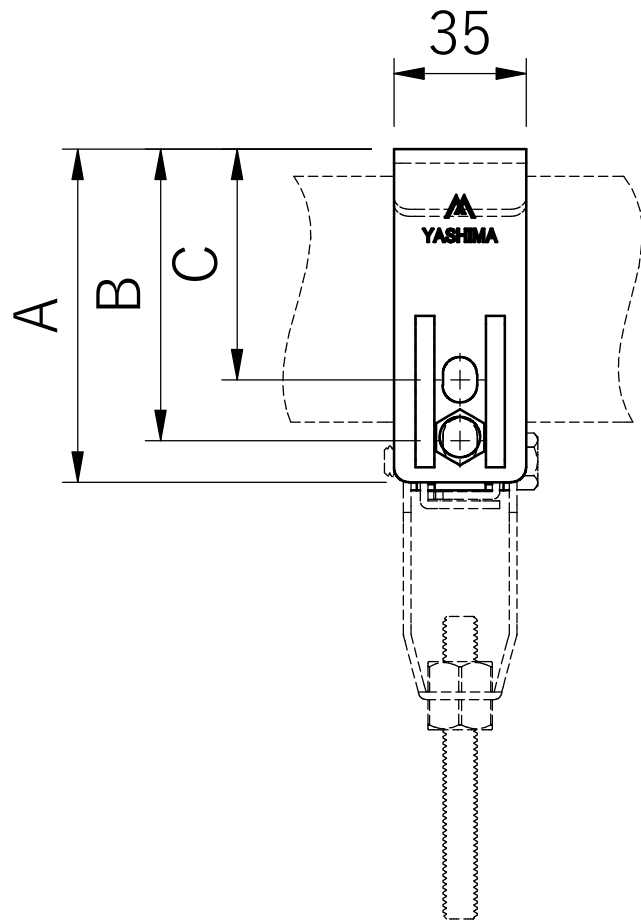

5	スプリングワッシャー	M8	鋼製	1	三価クロメート
4	六角ナット	M8	鋼製	1	三価クロメート
3	六角ボルト	M8	鋼製	1	三価クロメート
2	吊り金具	—	鋼板	1	三価クロメート
1	受け金具	—	鋼板	1	三価クロメート
番号	部品名	品番/規格	材質	数量	備考

件名	マルチクランパー補強金具(めっき製)				
図面名称	L形鋼用金具仕様図				
図面番号	HWL00W5-W				
制定	23.04.20	審査	町田	作図	倪
投影法	第一角	縮尺			
 八州電工株式会社					A4